

使用说明书

DEWALT®

DW803, DW810, DW811, DW812

小型角磨机

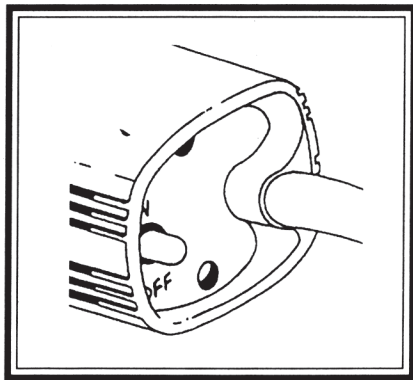
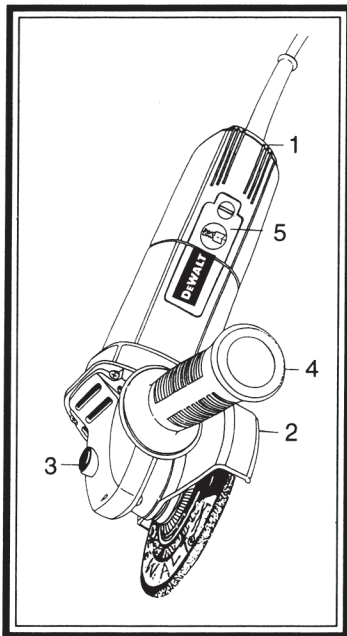

B

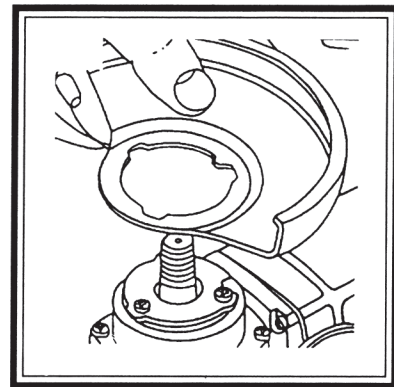

C1

A

C3

C4

Model DW803

C2

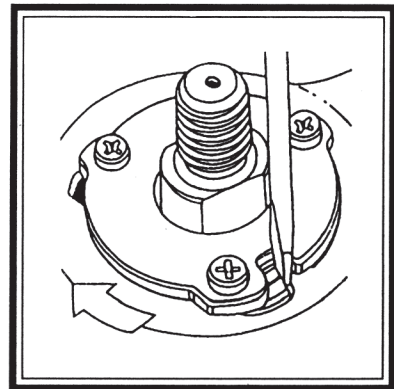
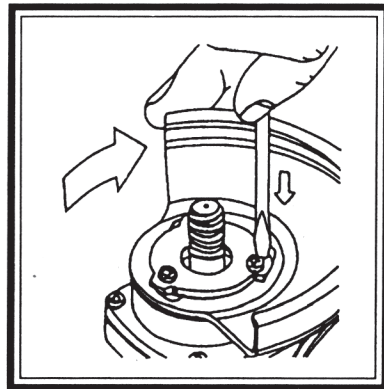
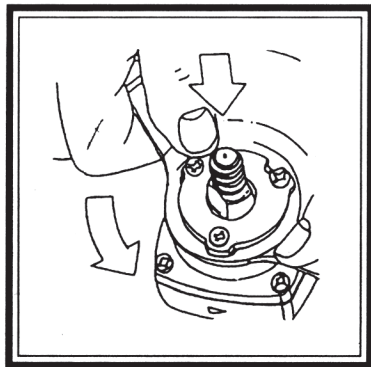

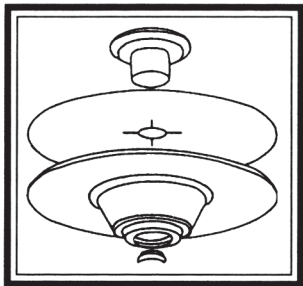

D1

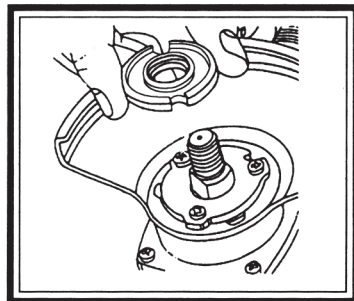

E1

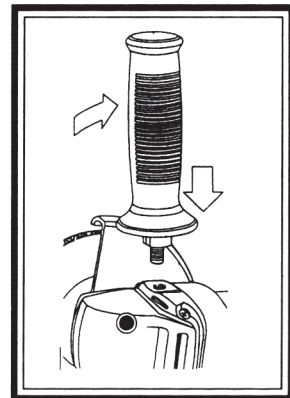

F

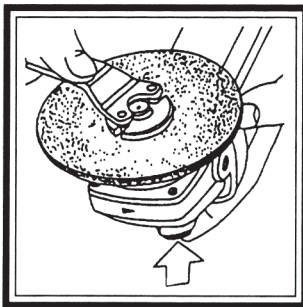

D2

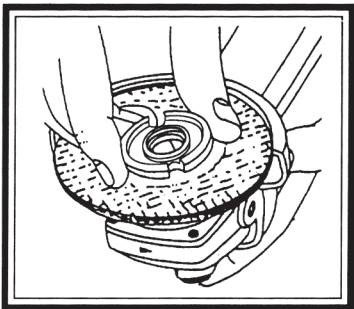

E2

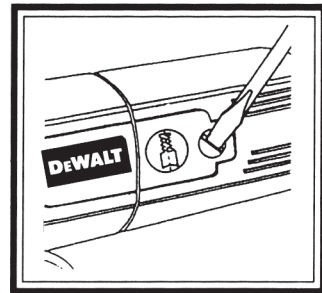

G1

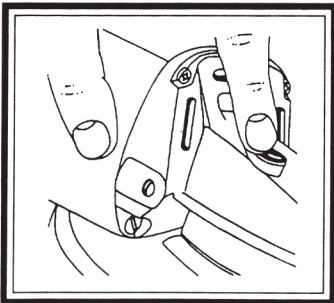

D3

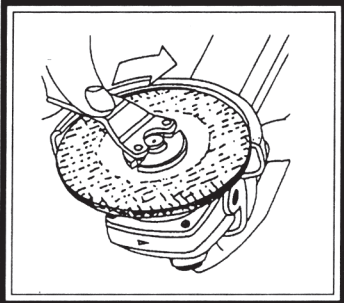

E3

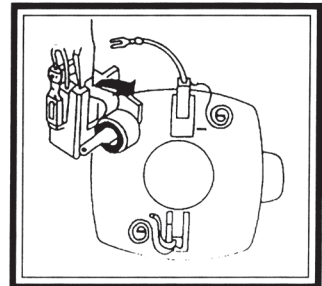

G2

安全守则

在使用电动工具时，一定要遵守贵国的安全条例，以避免或减少火灾，触电与受伤的意外事故发生。在使用本工具时，请仔细阅读以下的安全守则。

请将此说明书妥善保存！

一般的守则

- 1 保持工作场所的清洁。在离乱的场所或工作柜上使用工具最容易发生意外事故。
- 2 维护良好的工作场所与环境。保持工作场所明亮。不要在易燃液或易燃气体周围使用电动工具。
- 3 避开可能被电击之处。不要让身体接触到接地的物体；如金属道管、散热器、电炉与冰箱等。
- 4 不可让小孩接近。不可让小孩触摸电动工具或电源线。应禁止访客进入工作场所。
- 5 在室外操作时使用延长线。当在室外使用工具时，务必使用供室外使用的室外延长线，并标注清楚。
- 6 收好闲置的工具。工具不用时应收藏在干燥的高处或锁入工具箱以免小孩拿到。
- 7 注意适当的穿着。不要穿宽松的服装或戴首饰来操作工具。室外工作时宜戴橡皮手套与穿防滑的鞋子。留长头发的人要戴帽子或头罩。
- 8 要戴安全护目镜。如果操作工具时会引起灰尘，要戴上口罩或面罩。
- 9 注意最高音量。如使用工具时产生的噪音量超过85(dB(A))，请采取适当的保护听觉措施。
噪音防止事项：为了保障使用者的安全，请在工作物下方以橡胶或类似的东西垫着，可以降低噪音的音量，并戴上护耳罩作工。
- 10 夹住工料。使用夹钳固定工料，这样比用手握住更加安全并能腾出双手操作工具。
- 11 不可伸越取物或操作。保持适当平稳的姿势，双脚要站稳。

- 12 防止意外启动。拿着接上电源的工具时切勿将手指放在开关上。插上插头前应确保开关是关着的。
- 13 保持警觉。工作时要集中精神，不可在疲劳时操作工具。
- 14 记住拔下插头。断开电源，等工具完全停止转动后才可放下工具。每次使用完后、维修前或更换零件前，都必须先拔下插头。
- 15 记住取下调节扳手。养成习惯在打开开关前检查是否已取下调节扳手。
- 16 要使用正确的工具。不可勉强使用小型工具或附件去作重作业的工作，在适当的条件下使用工具才能获得良好的效果和安全保障。使用本手册没有推荐的任何零配件或附件可能会危害安全。
- 17 不要糟塌电线。不要拖着电线移动工具或拉电线拔插头。要避免电线接触高温体、油脂及尖锐的边缘。
- 18 爱惜与保养工具。保持工具的良好性能与清洁，以护得使用上的安全与效率。按照规定维修与更换零件。定期检查电线，发现损坏应立即送到授权的得伟维修中心修理。定期检查延长线，如有损坏应立即更新。保持所有控制部件干燥清洁，不可沾有油脂。
- 19 检查损坏的零件。使用工具前要仔细检查安全装置和其他零件以确保适于使用。要检查工具的活动零件是否对准位置，是否连接妥当，以及零件的损坏情况等可能影响操作的部份。如发现安全装置或其它部份有损坏，应即刻按指示修理或更换。切勿使用开关不灵的工具。开关有问题时也应送去授权的得伟维修中心修理或更换开关。
- 20 您的工具只可让授权的得伟维修中心维修。本工具符合有关之安全规格。为避免危险，电动工具只可让合格的维修人员进行修理。

产品资料：

型号：	DW803	DW810	DW811	DW812
砂轮最大直径(MM)：	100X4X16	100X4X16	100X4X16	100X6X22
砂轮片外边缘最高线速度：	80m/s			

小型角磨机

DW803/DW810/DW811/DW12

包装内容

包装中有:

1 个小型的角磨机

1 个侧握把 (只用于中国大陆地区以外的DW803和DW812)

1 个磨轮护罩

1 个内法兰盘

1 个外法兰盘

1 个砂轮机片

1 本说明手册

1 份质保卡

- 检查一下在运输过程中, 工具、部件或附件在运输途中是否有损坏。

- 在操作之前, 请花些时间阅读和了解手册的内容。

由于我们对产品坚持不断地进行改进, 使得本说明书的内容与用户收到的产品可能略有不同。

说明 (图A)

本角磨机是用于专业性磨光、切割、金属丝杯刷洗和砂光操作的。

1. 通/断开关

2. 磨轮护罩

3. 主轴锁

4. 侧握把 (只用于中国大陆地区以外的DW803和DW812)

5. 外部的碳刷盖板。

打磨机的安全规则

1. 始终配戴护目镜。

2. 在打磨作业时, 一定要使护罩保持原位。

3. 建议用户采用得伟原装砂轮片, 并选用标称最大转速1.1倍的砂轮片。
4. 在使用前, 要检查所用磨轮是否有裂痕或疵点, 如果有明显的裂痕或疵点务必将其扔掉! 不管什么时候当你认为工具可能被人随便地扔过, 就应该检查一下磨轮。
5. 当启动工具时 (接装上新的或更换的磨轮时), 必须在一个良好保护的区域内握住工具, 让其空转一分钟。如果磨轮有没被检查出来的裂缝或疵点, 用不了一分钟, 它就会开。决不要在有人与磨轮成一线的情况下启动工具。这也包括操作者本人在内。
6. 在操作时, 不要用磨轮撞击或者有其它强力性动作。如果发生了这种情况, 必须停下来检查磨轮。
7. 在凹心或碗形砂轮情况下一定要使用护罩。
8. 按照维护一样的说明定期地对工具进行清洁保养。

请注意下述说明

双重绝缘

本工具是充分绝缘的。这就是说, 本工具有两曾各自独立的绝缘曾保护操作者接触不到金属部分, 这样就可以进一步排除了遭受电击的可能性。所以不再需要接地。

电气安全性

电机是按一种电压设计的, 一定要确保电源电压与名牌上的记载相符。如果电缆线损坏, 只应由制造厂家所指定的修理部门来更换, 因为它需要用特殊的工具。

延长电缆

只准使用有关国家电气权威部门批准的延长电缆。在使用前要检查一下导线是否有松弛、外露, 绝缘有否损坏, 零配件是否完好。视需要, 予以更换。

工具的启动 (图B)

启动工具时，并开关杆选到“ON”（通）位置。停止时，将其选到“OFF”（断）位置。

装接和卸下护罩 (图C)

当进行有支承垫的研磨时，不要求用护罩。在其它种作业时则需要装接上护罩，其步骤如下：

- 使护罩上的挂耳与固定齿轮箱底座上的支架中的槽孔对齐 (图C1)
- 朝齿轮箱方向压下护罩，然后按箭头方向转动护罩 (图C2)
- 在此位置时，位于槽口内的护罩锁定销钉稳定护罩，并允许其转动105° 而不至脱落。

卸除护罩时，按下述步骤进行：

- 将工具头朝下倒放在平的表面上。
- 用手把住工具，用姆指沿按箭头所指的方向转动护罩 (图C3)，与此同时，用螺丝起子或者其它带尖头的器具向下压槽口中的锁定销钉，使护罩上的挂耳露出 (图C4)。
- 护罩此时不再被锁定销钉固定，用姆指加压推动即可除下。

注意：对护罩的安装和卸除只备在主电源插头与主电源断开的情况下进行。只备在有橡胶支承垫进行研磨作业情况下才可以不安装护罩进行操作。

配装橡胶支承垫 (图D)

橡胶支承垫为选配附件。支承垫的装配步骤如下：

- 断开电源。
- 从工具上卸下护罩。
- 把支承垫插装到主轴上 (图D1)，不再需要图E中的内法兰盘。
- 把研磨盘放在垫上，调正好位置。
- 把带有两个抓孔的外法兰盘，连同装配上的垫子一同旋接到主轴上 (图D2)。

- 在压动齿轮箱前部的主轴锁的同时转动垫子，直至找到锁定位置使主轴保持不动时为止 (图D3)。
- 用手压紧主轴锁钮，用所提供的销钉扳手紧固外法兰盘。
- 释放主轴锁，将工具接上主电源，启动工作。
- 去除支承垫时，按以上说明以相反步骤进行即可。

注意：当利用本具进行研磨时，只备以部分磨盘与工件相接触，并不要施加强力。

安装磨轮/切割盘 (图E)

本工具有两个可逆的法兰盘以适应不同的附件需要。一定要确保所使用的法兰盘侧面的选择正确，不要使附件和法兰盘之间有过大的游隙。安装磨轮/盘的步骤如下：

- 断开电源的插头
- 把内法兰盘固定到主轴上 (图E1)。
- 使磨轮或盘抵住法兰盘。
- 把有螺纹的外法兰盘旋接到主轴上 (图E2)。
- 在充分下压主轴锁 (在齿轮箱的前部) 的同时转动磨轮/盘直至到锁定位置，使主轴保持不动时为止。
- 然后用所提供的两个销钉扳手把螺纹法兰盘紧固 (图E3)。
- 松开按钮，接通工具电源，启动操作。

注意！

打磨时：使用凹心盘进行打磨时，要以工具与工件大约成30° 的角度来进行粗磨，以大约15° 的角度来进行精磨。

切割时：使用扁平切割轮时，一定要以切割的角度来超近工件。在整个切割过程中都保持这个角度，对切割轮不要施加侧向压力。

安装金属丝杯刷

金属丝杯刷不使用方法兰盘，直接旋接到工具的主轴上。

更换电刷（图G）

断开电源。

- 把两个外部碳刷盖板上的两个螺丝完全旋出（图G1）。
- 然后，提起弹簧末端，从刷座上将电刷滑出，同时使接头与端子脱开（图G2）。
- 检查一下刷子的长度，如果不足6mm时便须更换。磨损的刷子应在同一个底座和位置上被更换。
- 插回原刷或者插入新刷，接好接头，重新调整好弹簧的位置，然后再检查其它刷子。当刷子需更换时，一定要两个刷子同时更换，即使其中有一支仍然大于6mm时也应换掉。
- 关闭外部碳刷接近面板，并将螺钉重新固定。要确保内部接线没有被夹卡或损伤。
- 检查工具的工作状态。在作业之前，先使其空转几分钟使刷子到位。

工具的保养

利用洁净的布擦拭或者吹风机吹拂的办法来保养护罩，通气孔和电机罩壳无灰尘和异物。金属粉尘或油垢积存过多会导致内部部件和外露部件之间形成电气通路。

防止工具长时期的过载作业

过载作业会造成工作速度和效率的降低，并使装置过热。在此种情况下，让具空载运转一两分钟，直到工具被其内装的电扇冷却到正常工作温度。在负载状况下断开和接通工具将会较大程度的降低工具的使用寿命。



润滑

本工具不要求额外的润滑。



清洗

使通风槽口保持清洁，并经常用软布擦拭罩壳。

得伟的售后服务

所有的得伟电动工具在离开制造的工厂都已经过严格检验。然而，如果您的工具需要维修，请联络您的代理商或将工具交给最靠近您的得伟维修中心。

废弃工具与环保

将您的旧工具交给授权的得伟维修代理商，我们将以不危害环境的方法代您处置这些旧工具。

厂商：百得（苏州）科技有限公司

厂址：苏州工业园区出口加工区苏虹中路200号

652874-00